

1 L Retangular Azeite s/ tampo

Volume

Volume Teórico: 1000 ml

Componentes

	Material	Espessura	Info. Adicional
Corpo	FF	0,22mm ± 0,02	Opcional Bocal 19 ou 24
Fundo	FF	0,22mm ± 0,02	
Tampo	FF	0,22mm ± 0,02	

Dimensões

	Embalagem Fechada	Info. Adicional
A	79mm ± 1	
B	108mm ± 1	
C	145mm ± 2	

Peso

Embalagem s/tampo 104,35g ± 2

Características de Ensaio

 Pressão Hidráulica 5 min.: 100 kPa
 Estanquicidade: S [20 kPa]

Ilustração

Opcional, litográfica.

Construção

Corpo soldado eletricamente por pontos. Tampo ou fundo cravados ao corpo pelo processo de sobreposição e enrolamento. A vedação de ambos os componentes é alcançado por meio de uma borracha líquida.

Observações

Tamos embalados separadamente. Medidas do tampo sem cravação 85x115mm

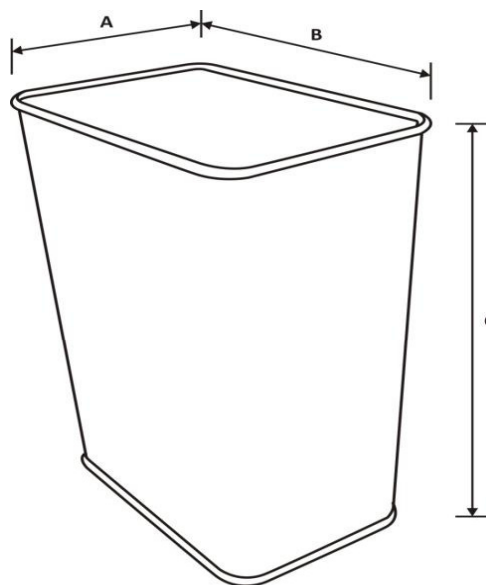

Empilhamento

 Palete 100 x 120 (cm): 1080 unid.
 Número por camada: 135 unid.
 Camadas: 8
 Altura inc. palete: ± 128 cm

Marcação ADR/RID

Não

Legenda

FF Folha-de-flandres

As especificações poderão ser alteradas a qualquer momento.

Elaborado por: Qualidade

Aprovado por: Administração