

3/4 Conservas

Volume Teórico 600 grs - 21 oz

Componentes

	Material	Espessura	Info. Adicional
Corpo	FF	0,22mm ± 0,02	
Tampo	FF	0,22mm ± 0,02	Abertura Fácil (Opcional)

Dimensões

	Embalagem Fechada	Info. Adicional
A	98mm ± 2	
B	120mm ± 2	
C	62mm ± 2	

Peso

Embalagem s/tampo	68,47g ± 1,0
Embalagem c/tampo	93,47g ± 1,0

Características de Ensaio

Estanquicidade: S [20 kPa]

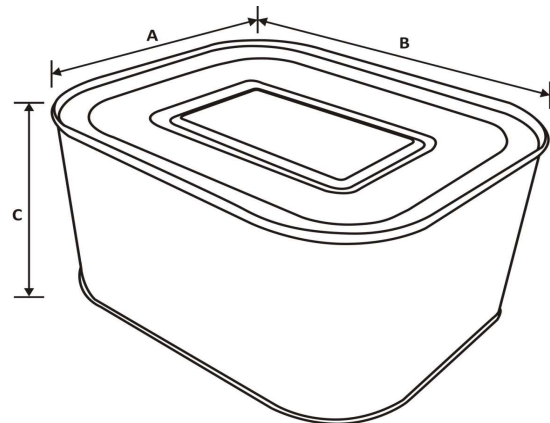

Cravação:

LEGENDA:

- E* - Espessura da Cravação
- GC* - Comp. Gancho do Corpo
- GF* - Comp. Gancho do Fundo
- EC* - Espess. Folha do Corpo
- EF* - Espess. Folha do Fundo
- AC* - Altura Cravação
- S* - Sobreposição
- PC* - Profundidade da Cuvete

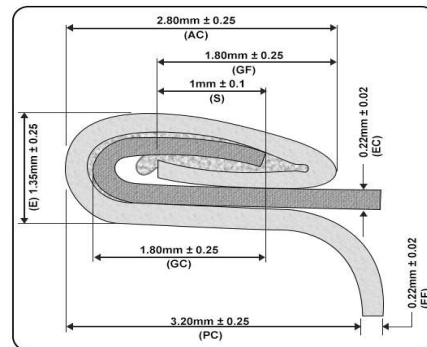

Ilustração

Opcional, litográfica.

Construção

Corpo soldadura vima automática com verniz exterior na solda. Tampo ou fundo cravados ao corpo pelo processo de sobreposição e enrolamento. A vedação de ambos os componentes é alcançado por meio de uma borracha líquida.

Observações

Tampos embalados separadamente.
Interior Ouro BPA_{ni}. e exterior (verniz / ouro) BPA_{ni}.

Empilhamento

Palete 100 x 115 (cm) (Contentor 40HC): 1530 unid.
Número por camada: 90 unid.
Camadas: 17
Altura inc. palete: ± 121 cm

Palete 100 x 120 (cm): 1632 unid.
Número por camada: 96 unid.
Camadas: 17
Altura inc. palete: ± 121 cm

Marcação ADR/RID

Não

Legenda

FF Folha-de-flandres

As especificações poderão ser alteradas a qualquer momento.

Elaborado por: Qualidade

Aprovado por: Administração